



Otwarte seminaria 2016

Instytut Ekologii Terenów Uprzemysłowionych
w Katowicach

**Projekt pływającego centrum
promocji miast nadodrzańskich
z bazą w Szczecinie jako element
rewitalizacji nabrzeża Odry**

mgr. inż. arch. Barbara Kania
Politechnika Śląska

Katowice, 14 kwietnia 2016

REVITA
RE

Ogólnopolski konkurs
dla studentów i młodych pracowników nauki na prace naukowo-badawcze
dotyczące rewitalizacji terenów zdegradowanych

**PROJEKT PŁYWAJĄCEGO CENTRUM
PROMOCJI MIAST NADODRZAŃSKICH Z BAZĄ
W SZCZECINIE JAKO ELEMENT
REWITALIZACJI NABRZEŻA ODRY**

Autor: mgr inż. arch. Barbara KANIA

Kategoria projektowo - planistyczna

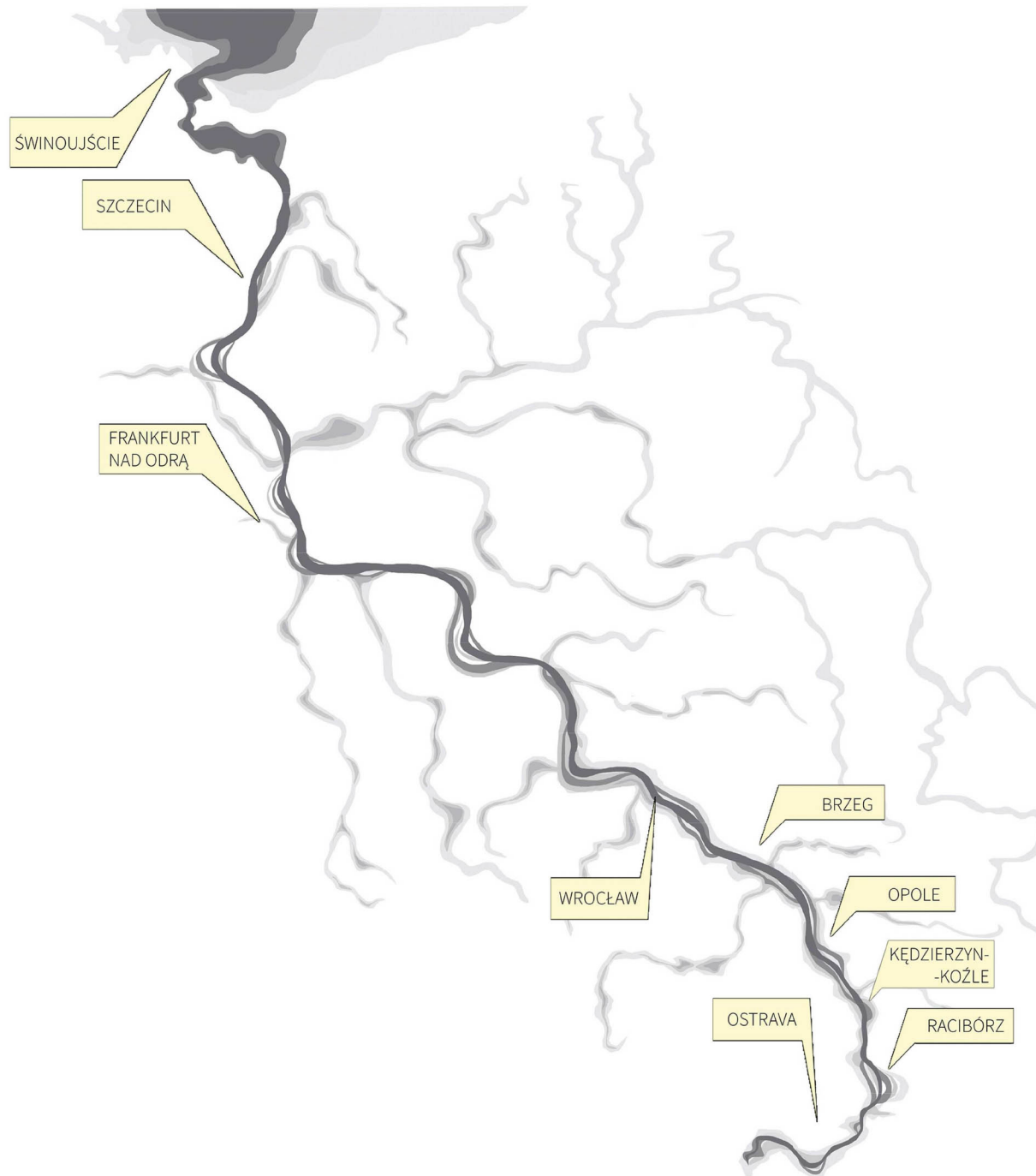

"Odra jakby odzierająca w biegu bystrym łupy z pól i lasów ze sobą unosi. U pisarzy łacińskich zwana jest Guttalus. Źródło blisko miasteczka Odry, wpada zaś do wielkiego jeziora czterema ujściami, pierwszym pod wsią Swynia, co w języku potocznym znaczy świnia, drugim pod wsią Dzywno, co w mowie polskiej znaczy dziwny, trzecim u wsi Pyana, co w języku polskim znaczy piana, czwartym pod miasteczkiem Wollgosh. Wylawszy się wreszcie z jeziora wąskim korytarzem u miasteczka Stralsunth, wpada do oceanu, czyli Sarmackiego Morza".

Jan Długosz, "Roczniki, czyli kroniki sławnego Królestwa Polskiego"

UZASADNIENIE WYBORU TEMATU



Dostrzeżenie potencjału i atrakcyjności Odry i chęć ich wykorzystania.



Wyspa Łasztownia - atrakcyjnie położony obszar w Szczecinie, o ciekawej historii, potrzebujący rewitalizacji.

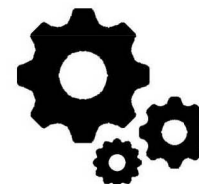

Chęć podjęcia tematu ściśle związanego z działalnością praktyczną.



Aktualność podjętej problematyki w polityce przestrzennej miasta Szczecin.



Aktualność problematyki zagospodarowanie przestrzennego terenów przybrzeżnych rzek w miastach.



Bliski autorce temat żeglarstwa.

CEL PRACY

CEL POZNAWCZY

Zbadanie i opisanie wpływu Odry na rozwój terenów przybrzeżnych, ze szczególnym uwzględnieniem Szczecina i Wyspy Łasztowni.

CEL PRAKTYCZNY

Wskazanie kierunku rozwoju Łasztowni i propozycji zagospodarowania jej części, a także stwórczenie wytycznych dla projektu oraz samego projektu koncepcyjnego Pływającego Centrum Promocji Miast Nadodrzańskich.

CEL PROJEKTU

Celem projektu jest tytułowa promocja miast nadodrzańskich. Pojęcie promocji obejmuje funkcję zarówno informacyjną, jak i edukacyjną. Misja zostaje spełniona poprzez wykonywanie zadań promocyjnych, czyli pływanie pawilonów po Odrze, cumowanie w miastach, informowanie i edukowanie. Celem jest też przyciągnięcie ludzi na Łasztownię poprzez wprowadzenie nowej funkcji - kulturalnej, aby spełnić cel nadrzędny: ożywić dawną dzielnicę portową.

SCHEMAT PRACY



Analiza literatury



Analiza materiałów
kartograficznych



Badania terenowe



Analizy
przestrzenno-
funkcjonalne
Szczecina



Analizy przestrzenno-
funkcjonalne okolic
Łasztowni



Analiza
dokumentów
planistycznych
i strategicznych



Wytyczne projektowe



PROJEKT PŁYWAJĄCEGO CENTRUM PROMOCJI
MIAST NADODRZAŃSKICH Z BAZĄ W SZCZECINIE

WYBRANE ANALIZY PRZESTRZENNO-FUNKCJONALNE W SKALI MIASTA

UKŁAD DROGOWY

LEGENDA

- granica miasta Szczecin
- miejsce opracowania
- == autostrada
- drogi o znaczeniu ponadlokalnym
- drogi lokalne

WNIOSEK:
 - Szczecin jest połączony autostradą z granicą z Niemcami, skąd jest dalsze połączenie z Berlinem i innymi dużymi miastami - jest dobrze skomunikowany z miastami zachodnimi za sprawą rozległego układu drogowego za zachodnią granicą.
 - Szczecin jest dobrze skomunikowany z Poznaniem drogi o znaczeniu ponadlokalnym przebiegające przez miasto pozwalają szybko dojechać do centrum Szczecina.



TERENY ZIELENI

LEGENDA

- granica miasta Szczecin
- miejsce opracowania
- tereny zieleni

WNIOSEK:
 - Szczecin jest miastem o największej powierzchni terenów zieleni w Polsce (a w szczególności w województwie zachodniopomorskim).
 - zieleni stanowi ok. 30% powierzchni miasta Szczecin.
 - tereny zieleni są skutkiem znaczkim rozpoznawczym Szczecina.
 - największe obszary zieleni znajdują się na terenie Międzyodrza i wokół jeziora Dąbie.
 - najbardziej charakterystycznym i rozpoznawalnym terenem zieleni jest Wyspa Grodzka, leżąca ja Odrze, naprotive Wałów Chrobrego, znajdują się na niej ogródki działkowe, w budowie jest marina jachtowa.

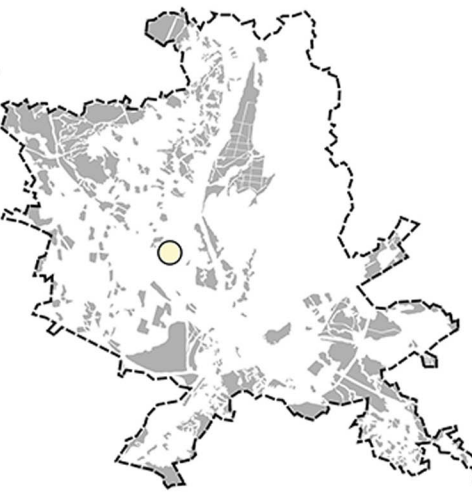

ZABUDOWA

LEGENDA

- granica miasta Szczecin
- miejsce opracowania
- tereny zabudowane
- ▨ tereny przemysłowe

WNIOSEK:
 - zabudowa stanowi niewielką część Szczecina, ze względu na to, że największą powierzchnię zajmują wody powierzchniowe (głównie Odra, jej odnogi, kanały, Jezioro Dąbie) i tereny zieleni.
 - największa część zabudowy znajduje się na lewym brzegu Odry, widać to głównie wsielone półwysp w granice miasta Szczecin.
 - tereny przemysłowe w Szczecinie, to głównie tereny stoczniowe i portowe, zlokalizowane głównie nad rzeką Odrą i jej odnogami.

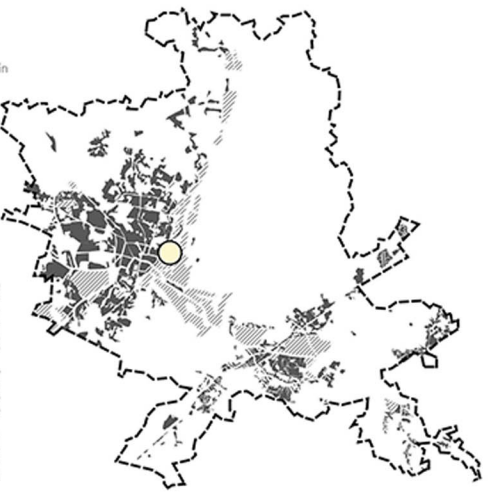

UKŁAD KOMUNIKACJI KOLEJOWEJ

LEGENDA

- granica miasta Szczecin
- miejsce opracowania
- stacje kolejowe
- tory kolejowe

WNIOSEK:
 - Szczecin ma dobre połączenie kolejowe z Berlinem i Poznaniem, a dworzec kolejowy jest położony w centralnej części miasta, gdzie jest węzeł przelazowy z autobusami i tramwajami.
 - teren opracowania leży w odległości ok. 20min pieszo od głównego dworca kolejowego w Szczecinie.
 - naprotive terenu opracowania, przy Bulwarze Chrobrego, są przystanki tramwajowe i autobusowe, a których w kilka minut można dojechać na główny dworzec kolejowy.

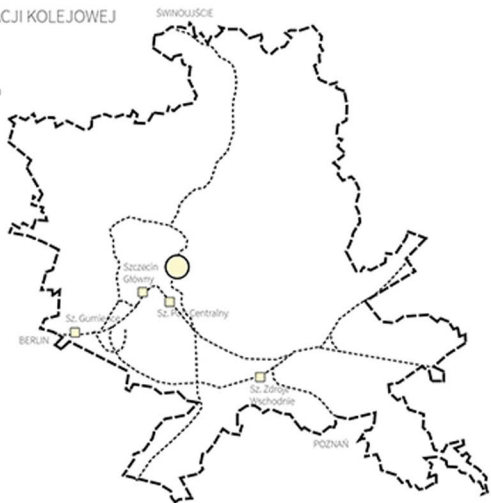

WODY POWIERZCHNIOWE

LEGENDA

- granica miasta Szczecin
- miejsce opracowania
- tereny wód powierzchniowych

WNIOSEK:
 - teren opracowania leży na wyspie przy kanale Duńscyca, będącym częścią Odry.
 - na terenie Szczecina powierzchnia wód powierzchniowych wynosi 20 473,9 km².
 - wody stojące stanowią 24% wód pow. w Szczecinie.
 - największym zbiornikiem wodnym w Szczecinie jest Jezioro Dąbie.
 - głównym elementem systemu hydrograficznego Szczecina jest rzeka Odra.
 - Międzyodrze jest pokryte siecią kanałów.



SZCZECIN- PODSUMOWANIE

LEGENDA

- granica miasta Szczecin
- == autostrada
- drogi o znaczeniu ponadlokalnym
- drogi lokalne
- tory kolejowe
- miejsce opracowania
- tereny zabudowane
- ▨ tereny przemysłowe
- tereny wód powierzchniowych
- tereny zieleni

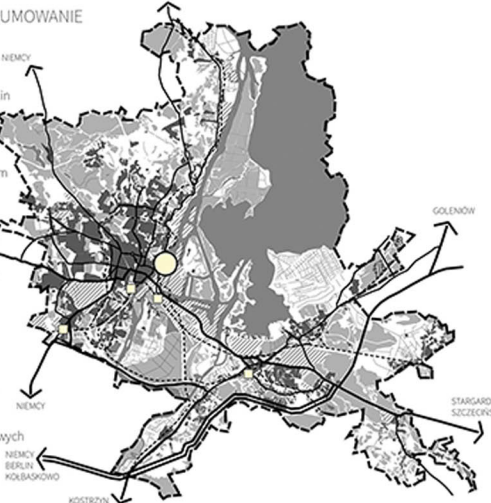

WYBRANE ANALIZY PRZESTRZENNO-FUNKCJONALNE W SKALI CENTRUM MIASTA

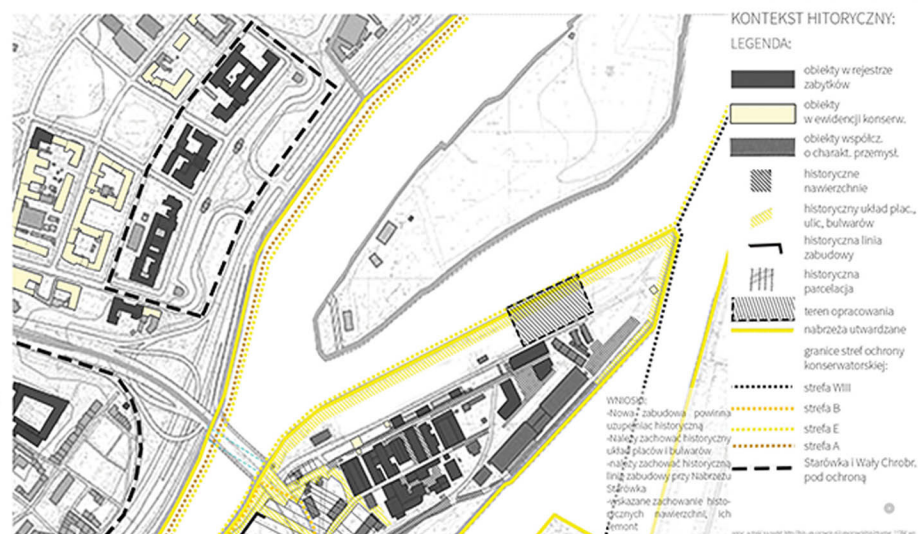
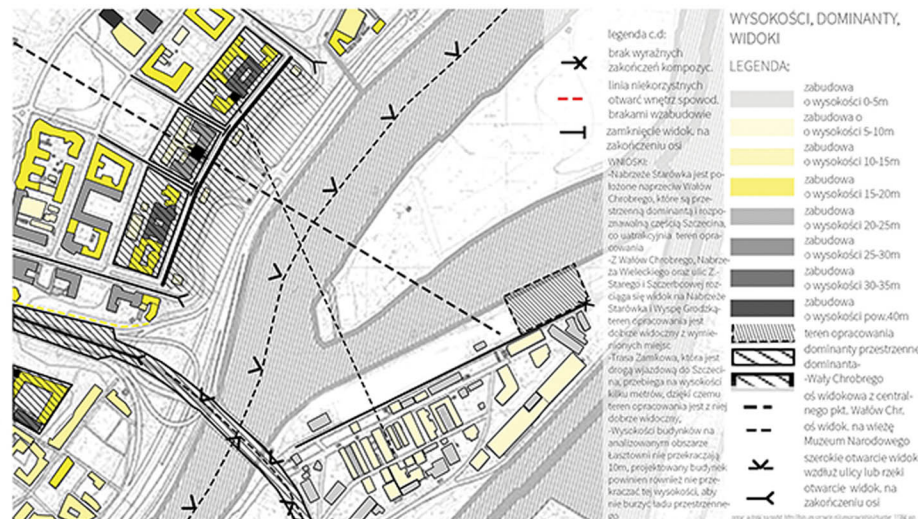
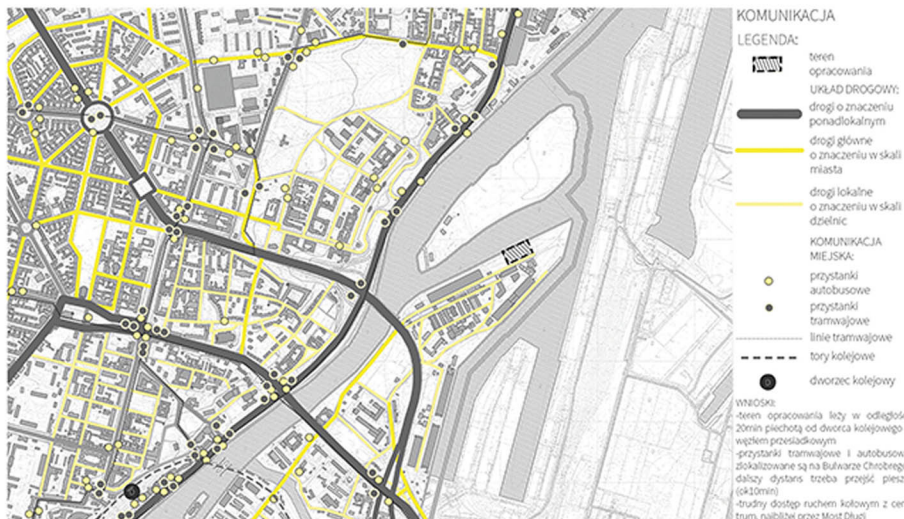

SCHEMAT ROCZNEGO CYKLU UŻYTKOWANIA PŁYWAJĄCYCH PAWILONÓW

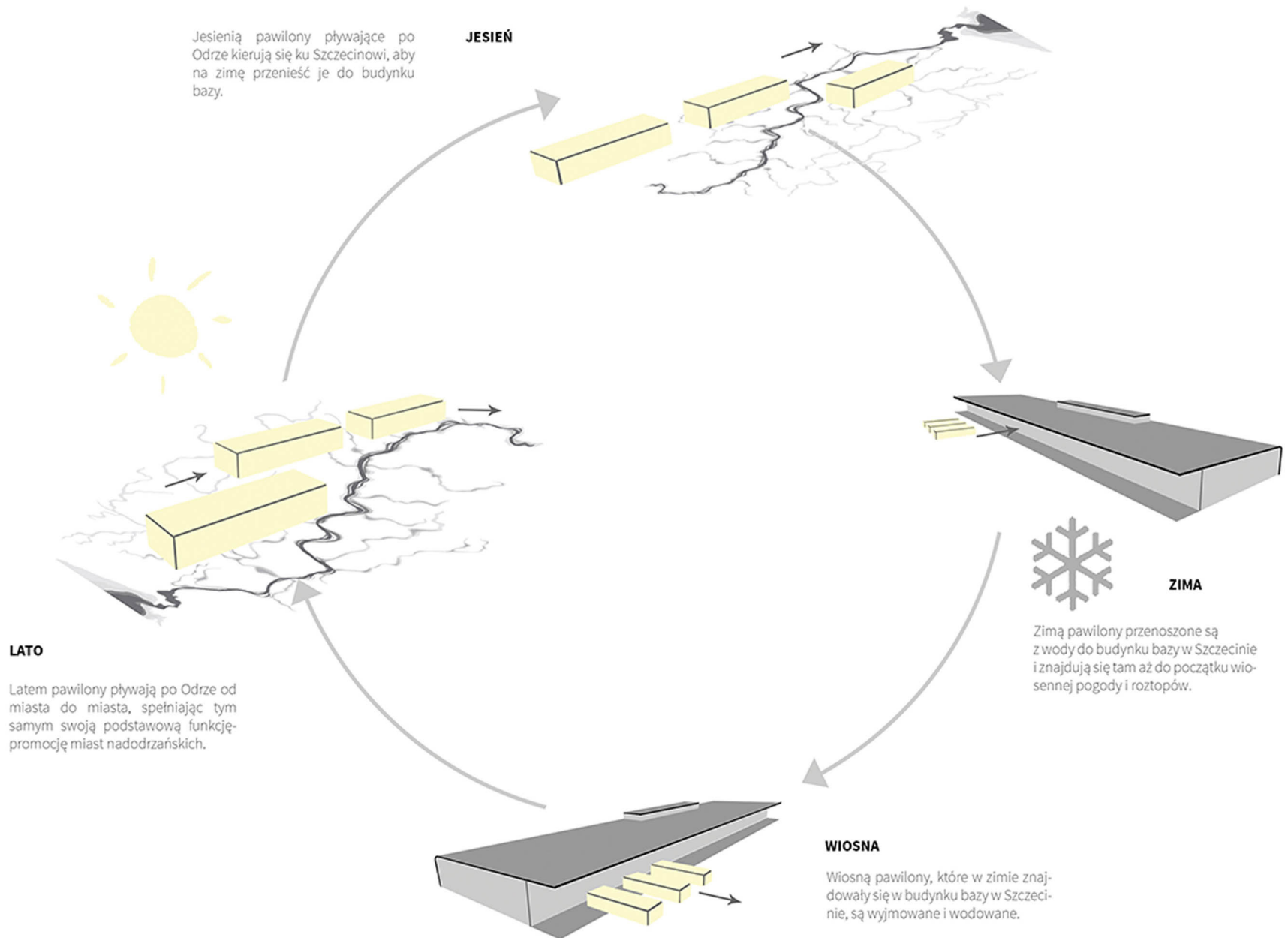

SCHEMAT FUNKCJI BUDYNKU I OTOCZENIA

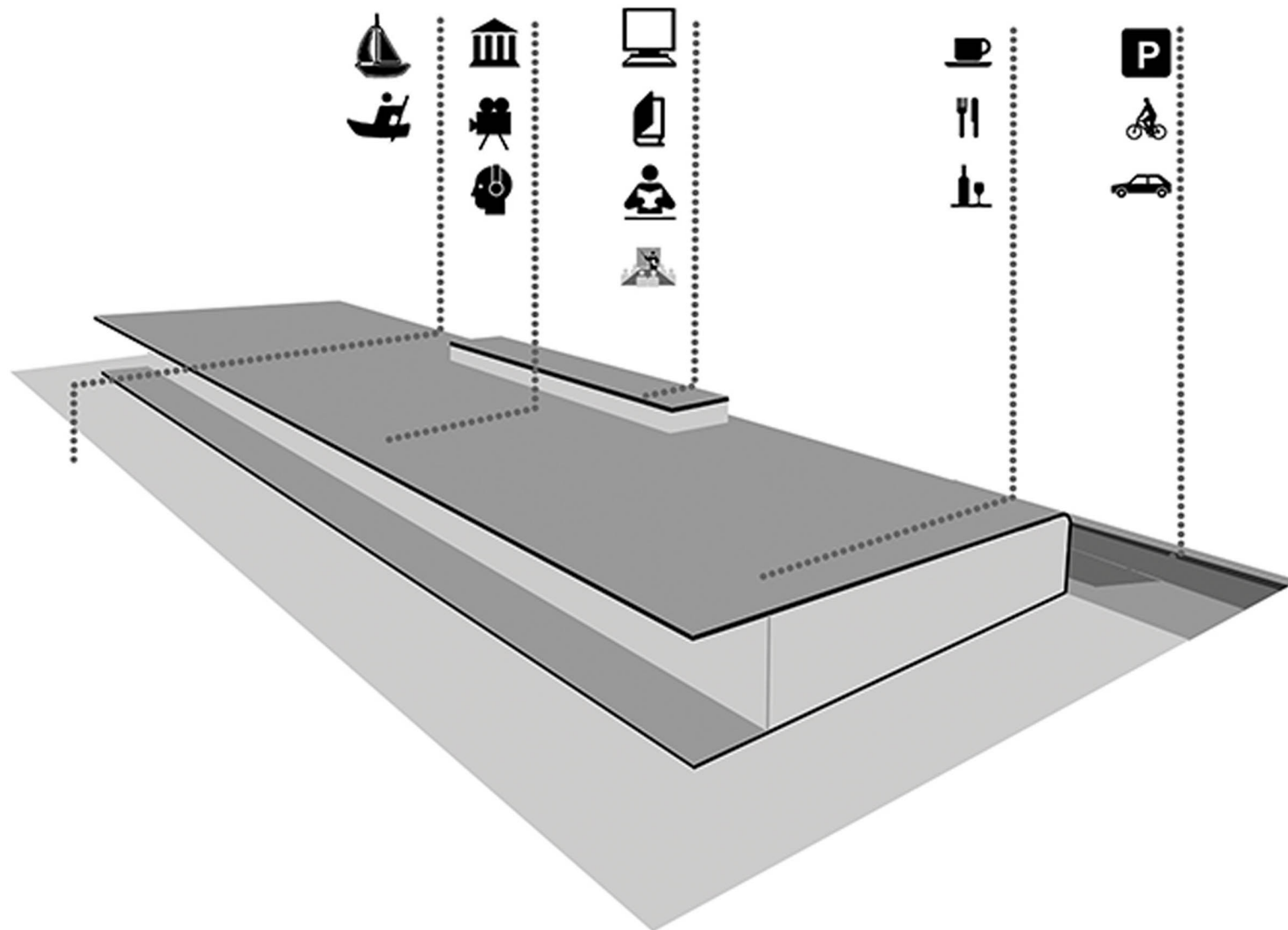

SCHEMAT KSZTAŁTOWANIA BRYŁY BUDYNKU

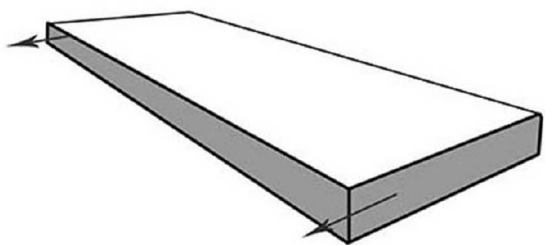

1

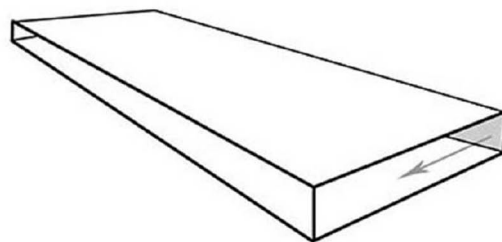

2

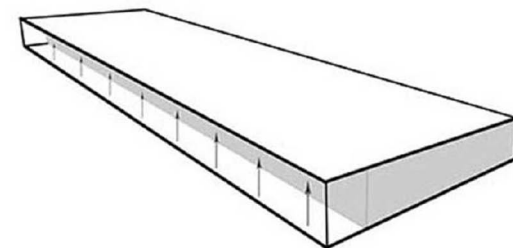

3

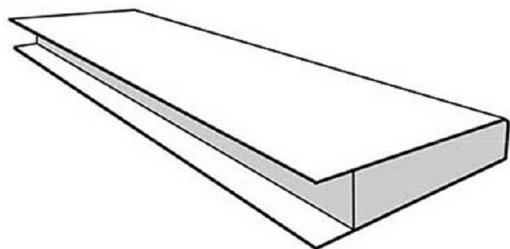

4

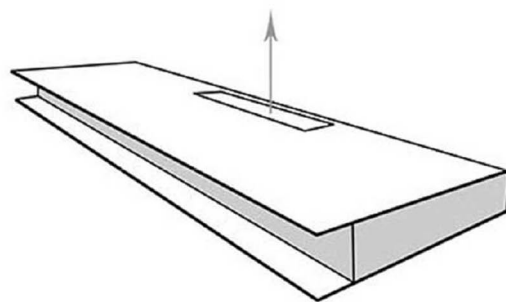

5

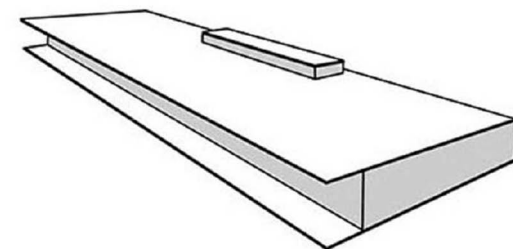

6

PLAN SYTUACYJNY W SKALI CENTRUM

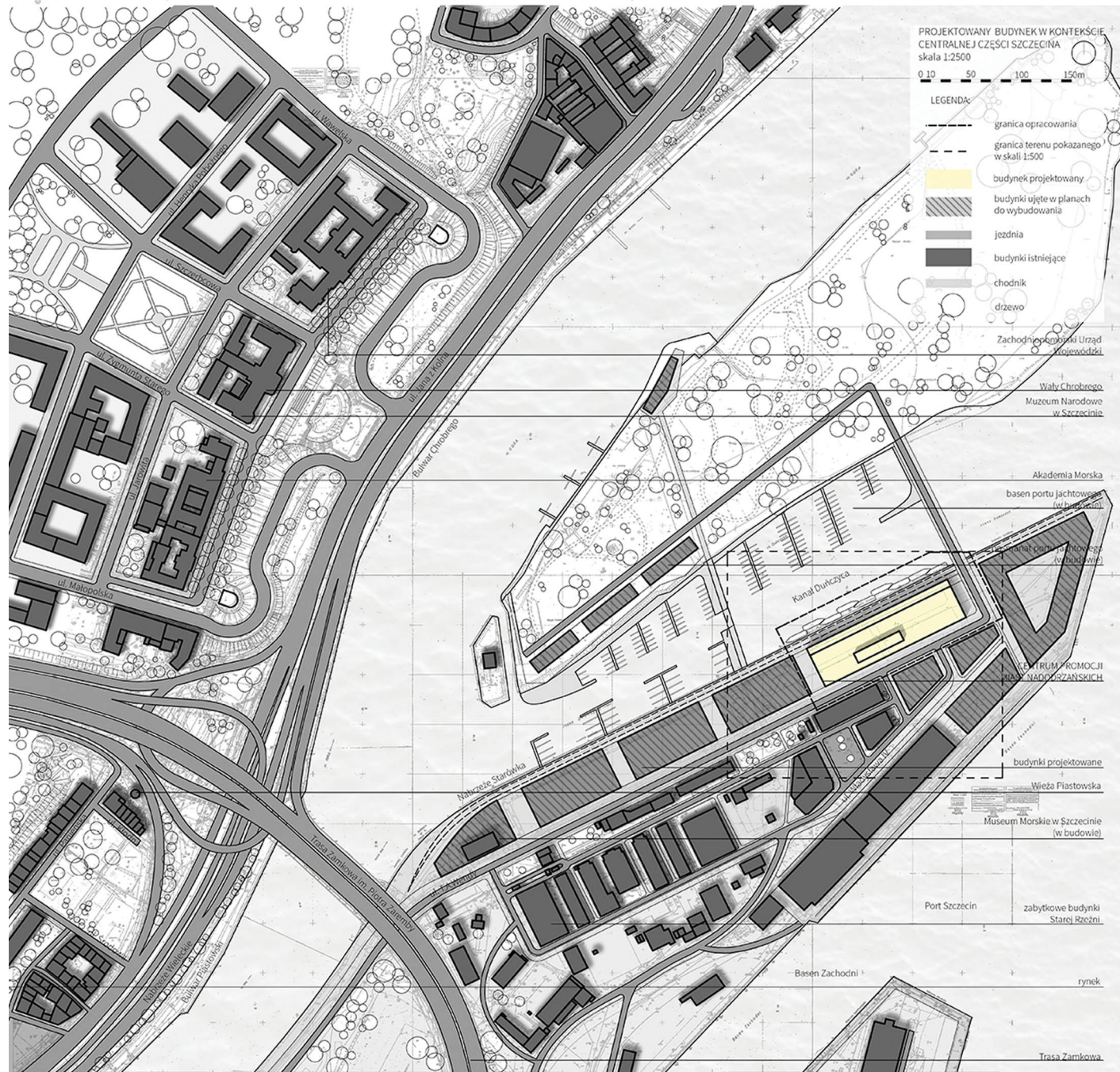

ZAGOSPODAROWANIE TERENU

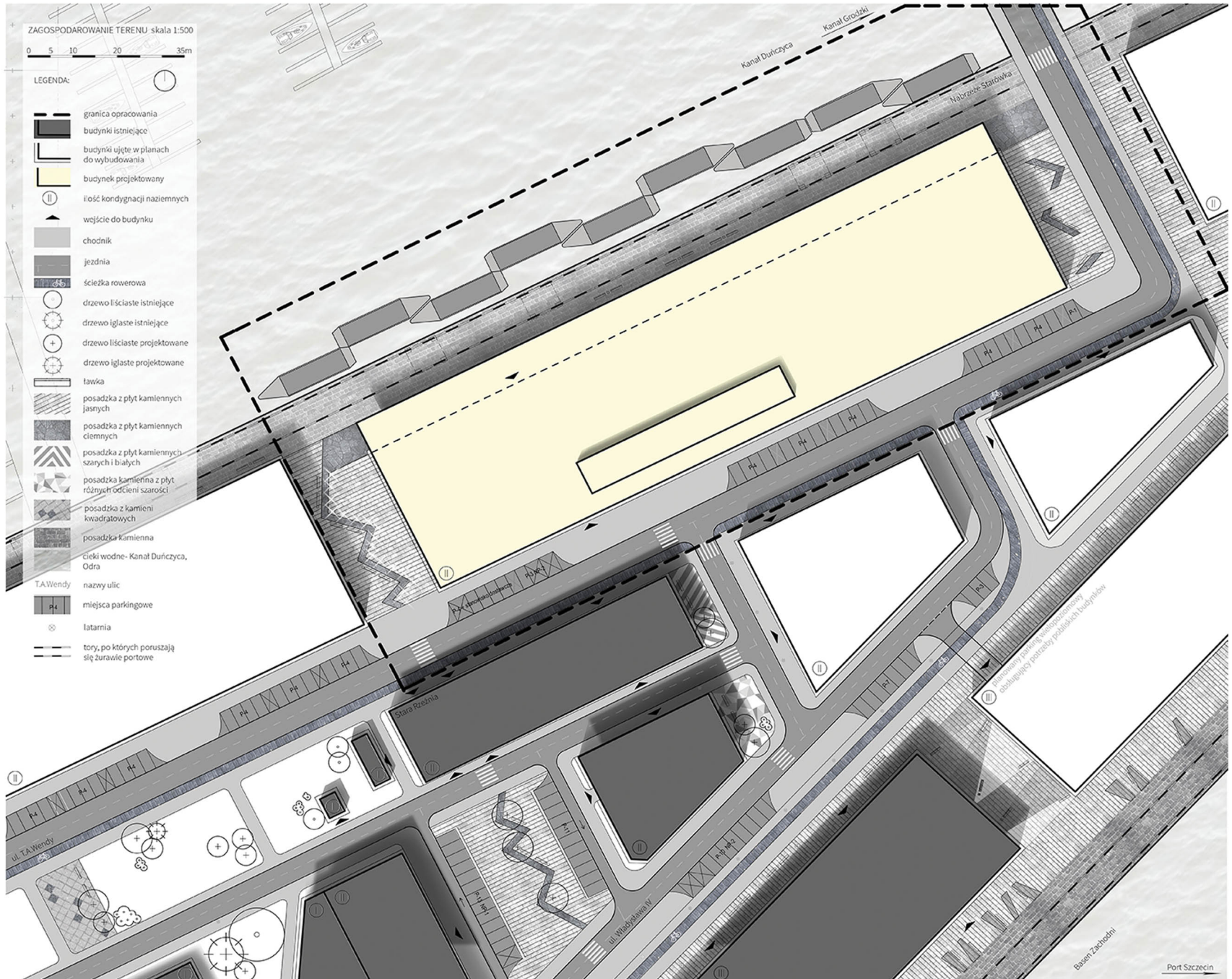



SZCZECIN

WIZUALIZACJA

widok na Nabrzeże Starówka

na Łasztowni

MAŁA ARCHITEKTURA

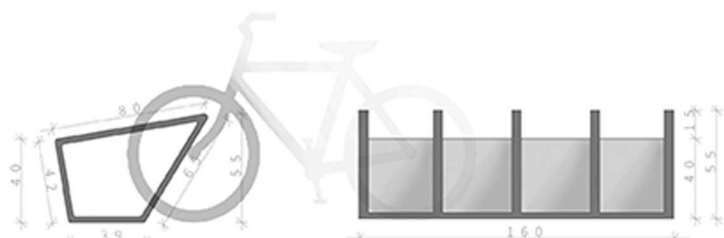

PRZEKRÓJ I WIDOK STOJAKA NA ROWERY



PRZEKRÓJ I WIDOK ŁAWKI Z OPARCIEM



PRZEKRÓJ I WIDOK ŁAWKI BEZ OPARCIA



PRZEKRÓJ I WIDOK SIEDZISKA

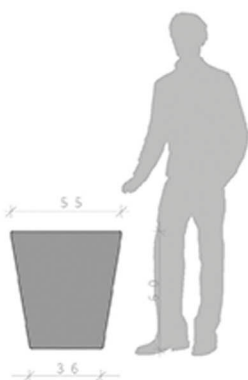
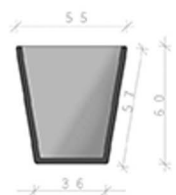

PRZEKRÓJ I WIDOK KOSZA NA ŚMIECI

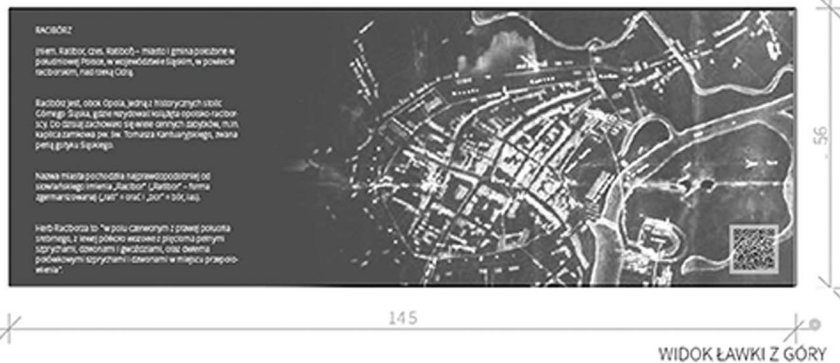

SCHEMATY FUNKCJONALNE RZUTÓW

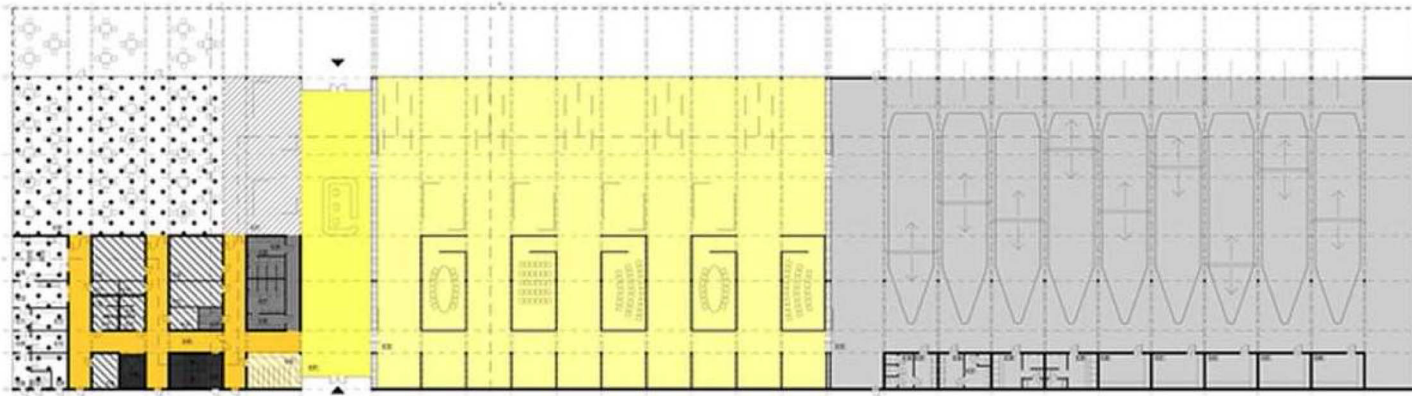

PARTER

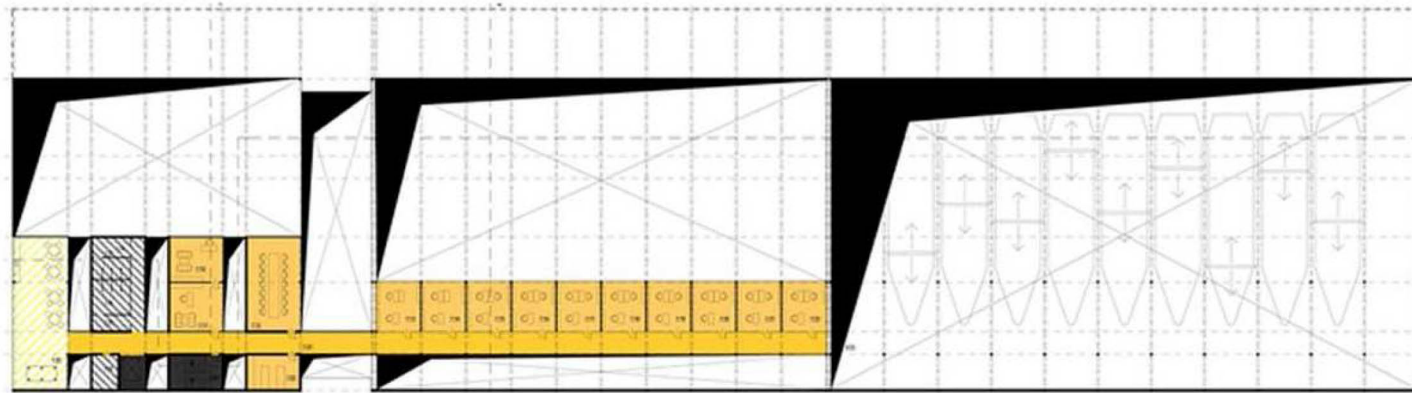

PIĘTRO

-  komunikacja pozioma
-  komunikacja pionowa
-  hall wejściowy
-  restauracja z zapleczem
-  przestrzeń wystawiennicza
-  hala dla pawilonów
-  szatnia
-  toalety ogólnodostępne
-  sklep z pamiątkami
-  pomieszczenia pomocnicze
-  administracja
-  przestrzeń socjalna dla pracowników

CHARAKTERYSTYCZNE PRZEKROJE

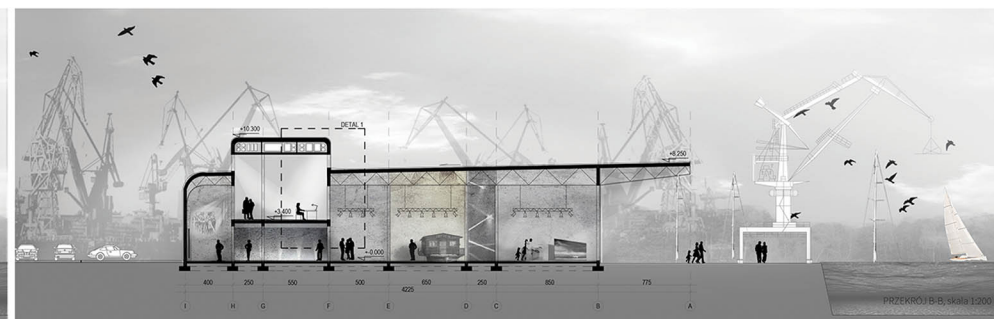
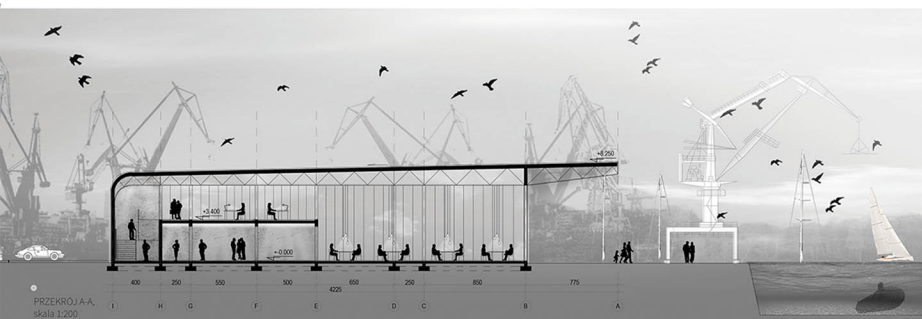
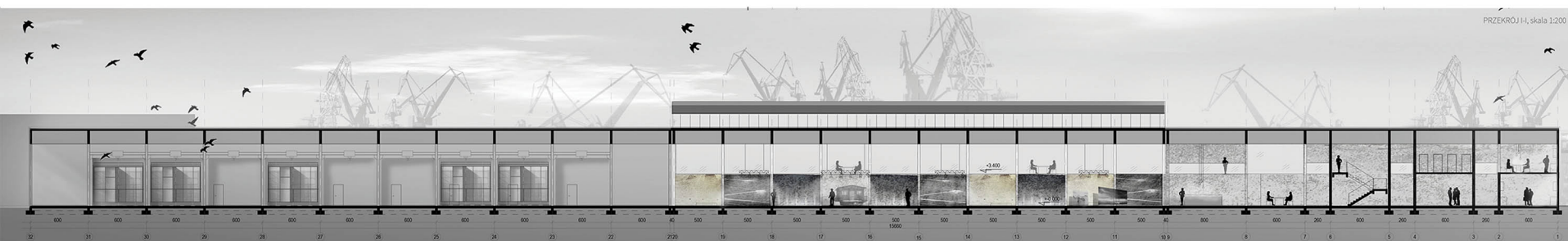

CHARAKTERYSTYCZNE ELEWACJE

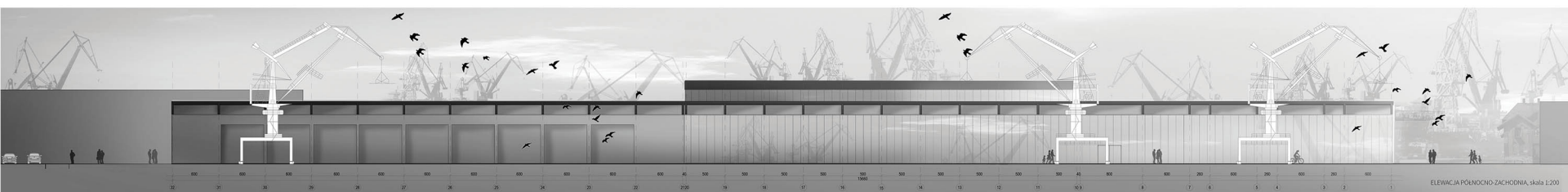

WIZUALIZACJA. WIDOK NA ŁASZTOWNIĘ, WYSPĘ GRODZKĄ I WAŁY CHROBREGO OD STRONY WSCHODNIEJ.

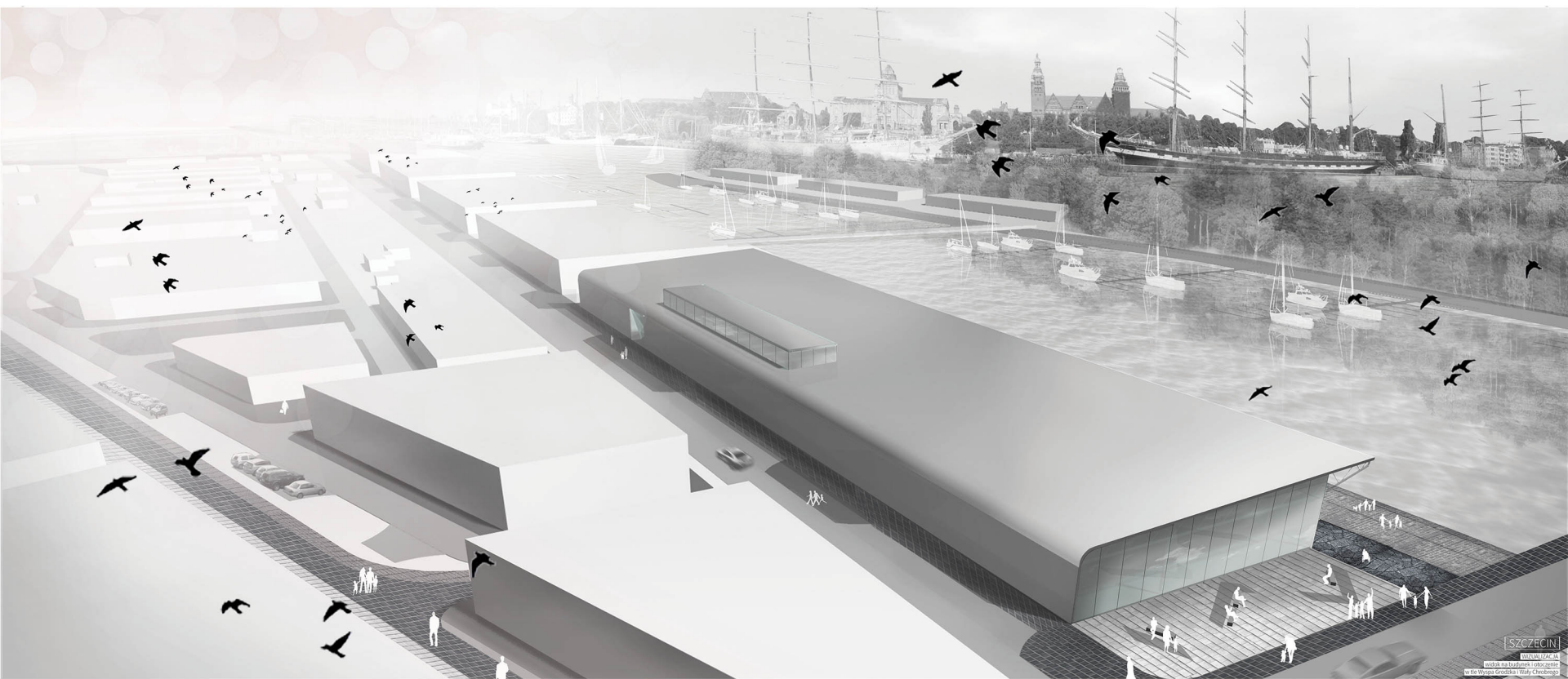

WIZUALIZACJA PŁYWAJĄCYCH PAWILONÓW



WROCLAW

WIZUALIZACJA

widok pawilonów eksponowanych
we Wrocławiu

SCHEMAT MOŻLIWOŚCI ŁĄCZENIA PŁYWAJĄCYCH PAWILONÓW

ZWARTY

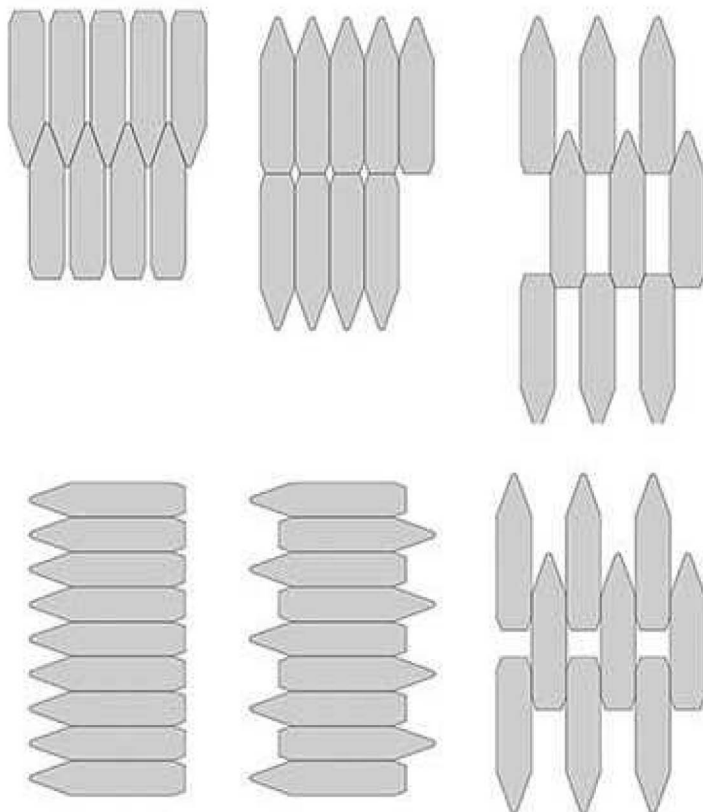

LINIOWY

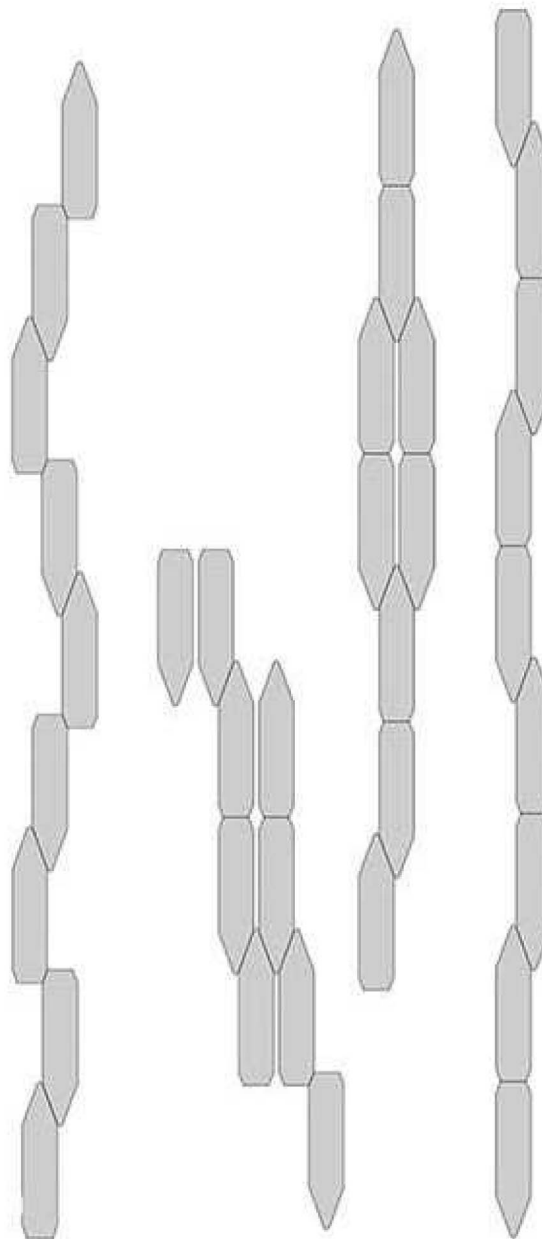

GWIAZDZISTY

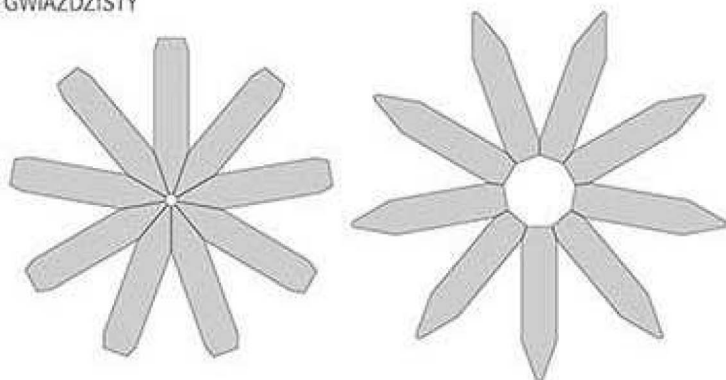

PŁYWAJĄCE PAWILONY: RZUT, PRZEKROJE, ELEWACJE

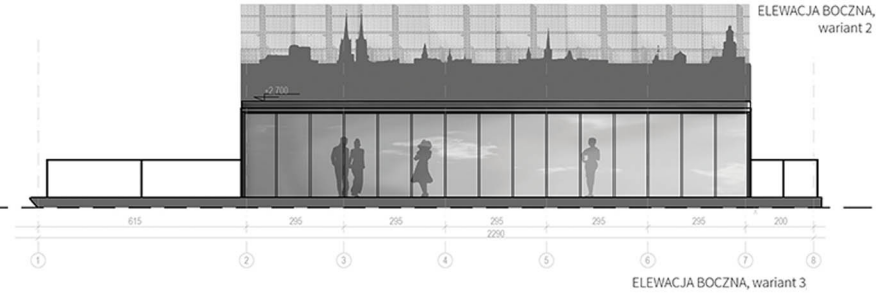
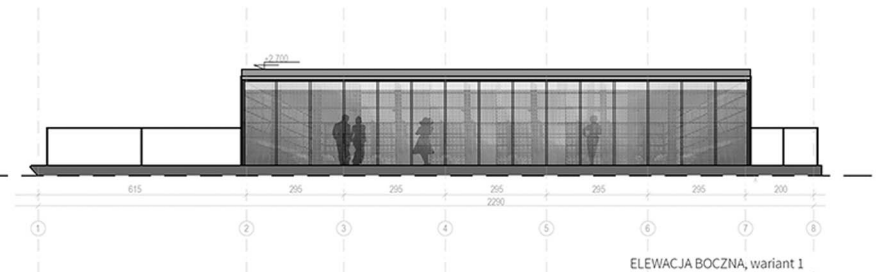
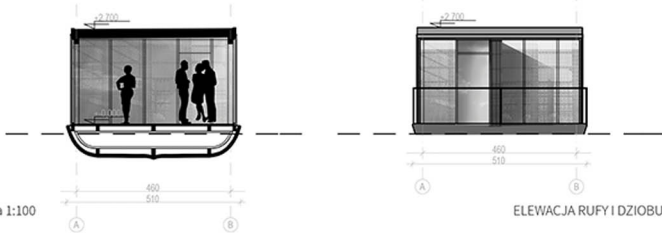
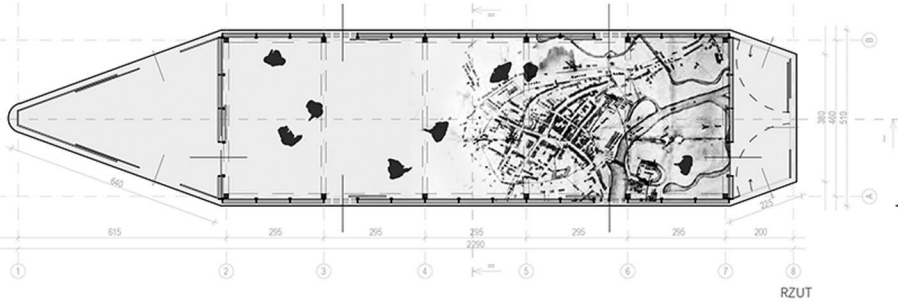

WIZUALIZACJA - WIDOK NOCNY. PAWILONY WE WROCŁAWIU.



WROCŁAW

WIZUALIZACJA

widok nocny pawilonów eksponowanych
przy brzegu Ostrowa Tumskiego we Wrocławiu

WIZUALIZACJA. PAWILONY NA ODRZE.



SCHEMAT PRZENOSZENIA PŁYWAJĄCYCH PAWILONÓW NA BRZEG I DO BUDYNKU BAZY W SZCZECINIE

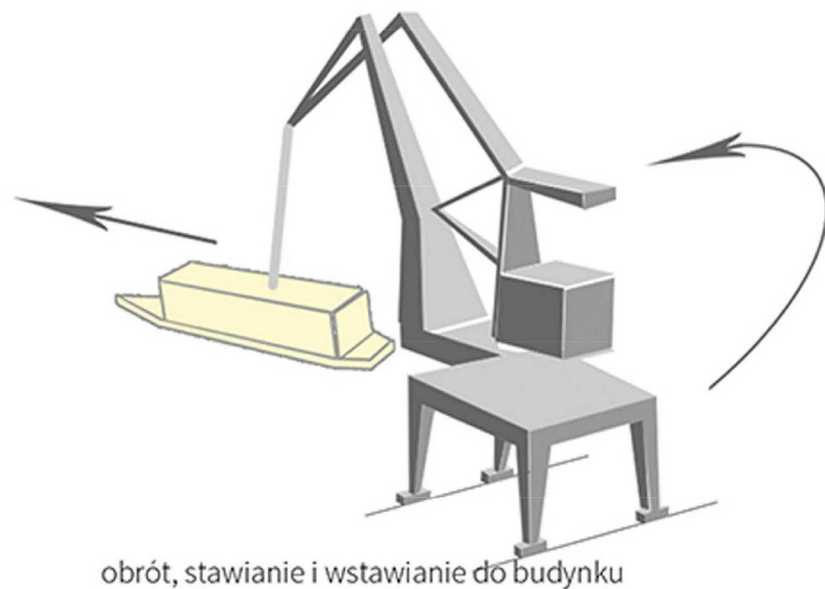
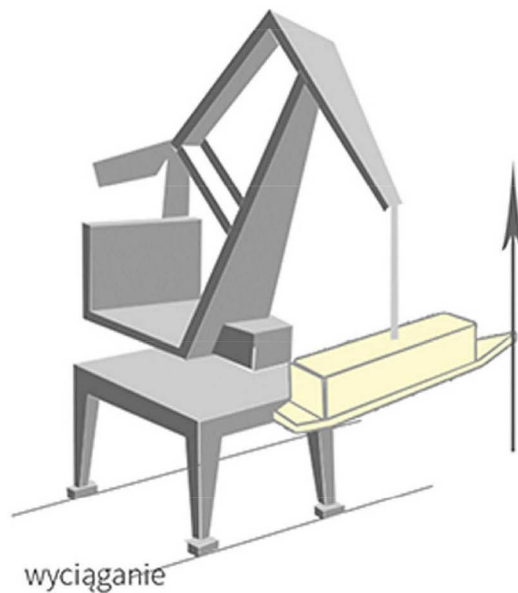
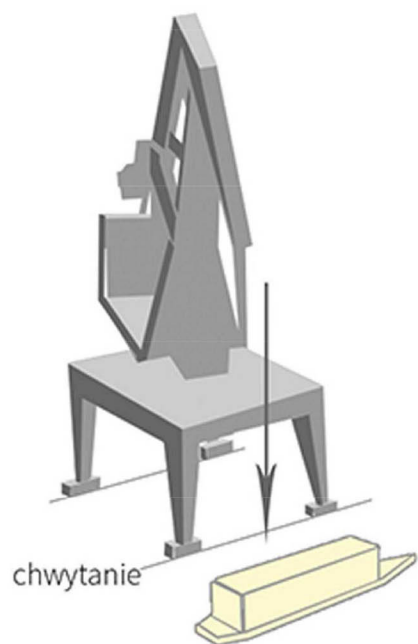

WIZUALIZACJA. WIDOK NA NABRZEŻE STARÓWKA NA ŁASZTOWNI.



SZCZECIN

WIZUALIZACJA

widok na budynek i otoczenie
w tle Łasztownia



SZCZECIN

WIZUALIZACJA

widok na budynek

w tle Wyspa Grodzka i Wały Chrobrego

DZIĘKUJĘ ZA UWAGĘ



Otwarte seminaria 2016

Dziękuję za uwagę

mgr inż. Barbara Kania
barbara.kania@onet.pl